



Kinderkraft

Discover the world together



Watch manual

VIDEO!



youtube.com/kinderkraftofficial



kinderkraft.com

TRIG

A



B

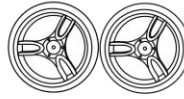

C



F



D

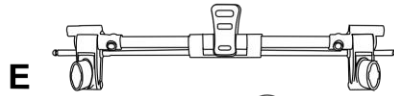

E



E1 E2 E3

1.

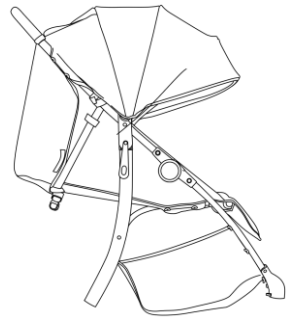
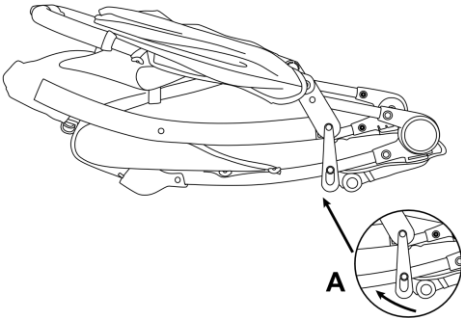

2.

3.

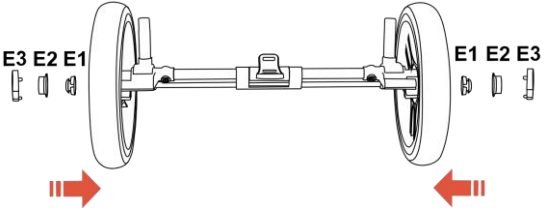

4.

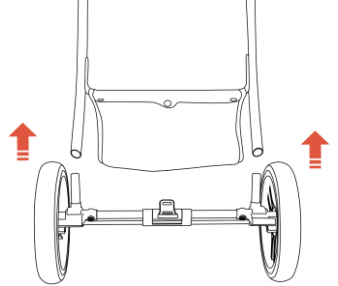

5.

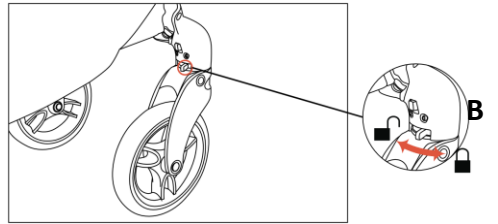
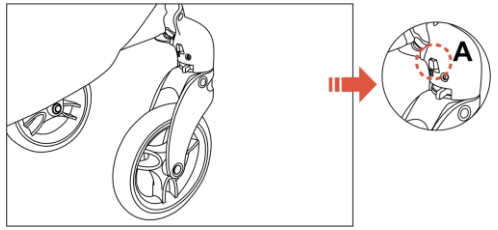
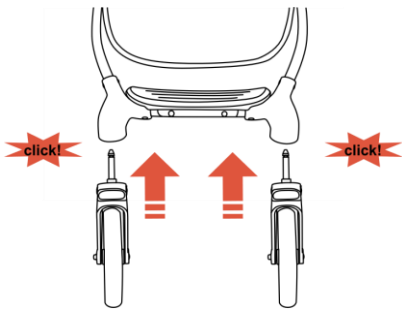

6.



7.

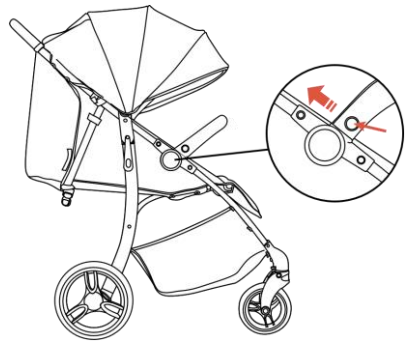

8.

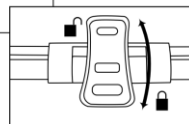
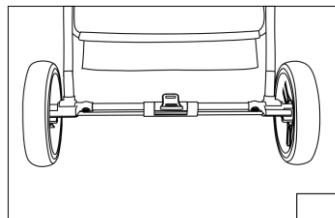

9.

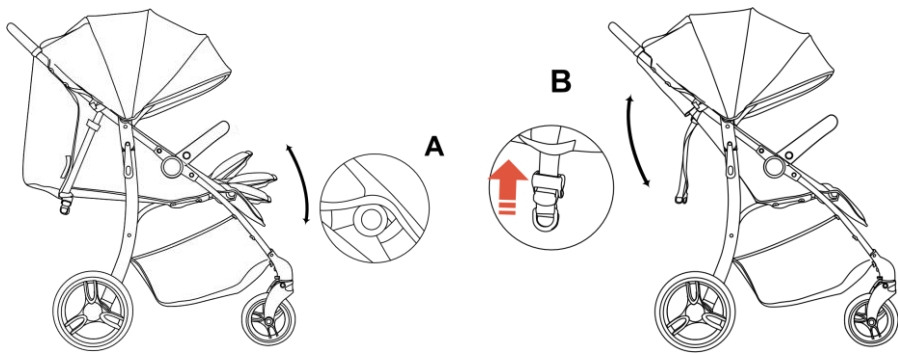

10.

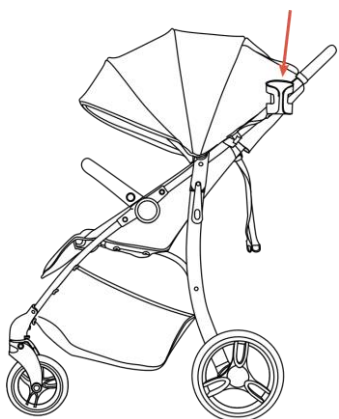

11.

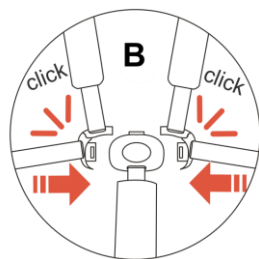
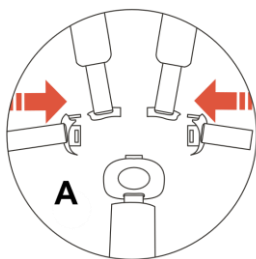

12.

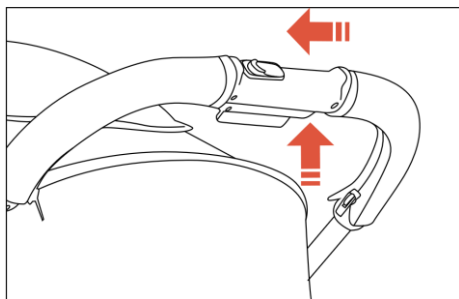

13.

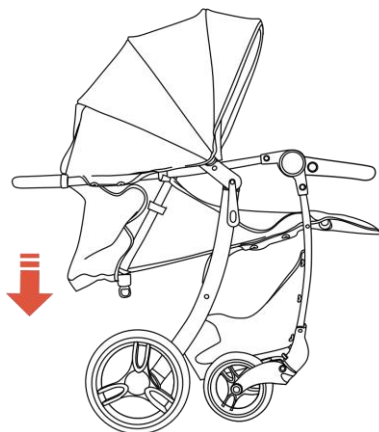

14.

Dragi potrošači!

Hvala Vam što ste kupili Kinderkraft proizvod. Naši proizvodi su dizajnirani za sigurnost i udobnost vašeg deteta. Kišobran kolica su idealno rešenje za one koji cene kvalitet, modernost i funkcionalnost. Molim Vas pažljivo pročitajte uputstvo i sledite preporuke.

VAŽNO – Pažljivo pročitajte i sačuvajte za buduću upotrebu**A. Mere predostrožnosti i bezbednosti****UPOZORENJE!****Nikad ne ostavljajte dete bez nadzora****Pre upotrebe proverite da li su svi uređaji za zaključavanje uključeni****Da bi ste izbegli povrede, pobrinite se da dete nije u blizini kada sklapate i rasklapate proizvod****Ne dozvolite detetu da se igra sa ovim proizvodom****Uvek koristite sigurnosni sistem****Pre upotrebe, proverite da li su ram i sedište ili delovi za pričvršćivanje sedišta pravilno postavljeni****Ovaj proizvod nije namenjen za trčanje i klizanje**

Proizvod je namenjen za uzrast od 0 meseci do 15kg.

- Preporučujemo upotrebu najnižeg ležećeg položaja za novorođenčad.
- Ovaj proizvod može istovremeno koristiti samo jedno dete.
- Maksimalno opterećenje korpe je do 2 kg.
- Svako dodatno opterećenje na kolicima, rukohvatu, prouzrokuje gubitak stabilnosti.
- Koristite samo delove i dodatke koje preporučuje proizvođač. Ne koristite druge delove i dodatke.
- Podignite prednji deo kada se penjete uz stepenice ili ivičnjak.
- Ne stavljajte proizvod blizu otvorenog plamena ili drugih izvora toplote.
- Ne koristite sa dodatnom platformom

B. Delovi kolica

A. Ram sa sedištem i sigurnosnim pojasevima

B. Prednji točkovi

C. Zadnji točkovi

D. Sigurnosna ručka

E. Zadnja osovina s kočnicom/ set pričvršćivača točka

1. Pričvršćivač x2

2. Kapica x2

3. Utikač x2

F. Držać za flašicu

II. RASKLAPANJE KOLICA Postavite ram na ravnu površinu sa podignutom ručkom (slika 2). Da bi ste rasklopili ram, pomerite bravu A na desnoj strani kolica i podignite ram gore, sve dok ne čujete zvuk zaključavanja.

Pravilno rasklopljena kolica su prikazana na slici. 3.

III. MONTAŽA/DEMONTAŽA TOČKOVA Staviti zadnji točak na istureni deo zadnje osovine (slika 4). Pritisnite plastični pričvršćivač(E1), na osovinu, pričvrstite plastičnim poklopcem (E2) i na kraju završite plastičnim utikačem (E3). Svaki od elemenata treba blago pritisnuti dok ne legne na svoje mesto. Ponovite ove korake i na drugom točku. Da bi ste montirali zadnju osovinu sa kočnicom, stavite slobodne vrhove rama u prereze sve dok ne čujete škljocanje (slika 5) Obavezno ih pravilno zaštitite zatvaračima.

Umetnite prednje točkove u prednje osovine dok ne čujete zvuk zaključavanja (slika 6). Da bi ste uklonili prednje točkove, pritisnite dugme za otpuštanje koje se nalazi ispod naslona za noge kod svakog točka (slika A). Kolica imaju rotirajuće točkove koji se mogu fiksirati da idu samo pravo. Da bi ste zaključali točak da ide samo pravo, pritisite dugme iznad točka (slika B).

UPOZORENJE! Pre upotrebe kolica, proverite da li su svi točkovi pravilno montirani.

IV. Montaža/demontaža sigurnosne ručke Sigurnosna ručka mora biti umnuta u odgovarajuće rupe sa obe strane rama kao što je prikazano na slici 7. Da bi ste uklonili ručku, pritisnite dugmad za otpuštanje sa obe strane i izvucite (slika 8).

V. KORIŠĆENJE KOČNICE Kolica imaju nožnu kočnicu koja se nalazi na zadnjoj osovini. Pritisnite kočnicu nadole, i kočnica se aktivira kad čujete zvuk zaključavanja (slika 9). Otpuštanje kočnice se aktivira podizanjem papučiće na gore.

VI. PODEŠAVANJE NASLONA ZA LEĐA, NASLONA ZA NOGE I DRŽAČA ZA FLAŠICU (SLIKA 10) Naslon za noge ima 4 položaja. Pritisnite i držite tastere sa obe strane (slika A) da bi ste podesili naslon.

Sedište je opremljeno glatkim sistemom za podešavanje naslona, iz ležećeg u sedeći položaj pomoću kopče (slika B).

Držač za flašicu može se zakačiti sa leve strane rama (slika 11).

VII. SIGURNOSNI POJASEVI (SLIKA 12) Pojasevi za kolica su prilagođeni i za novorođenčad. Uvek koristite sigurnosne pojaseve. Da bi ste osigurali dete spojite pričvršćivače naramenica za pojaseve kukova (slika A), a zatim ih ubacite u središnju kopču (slika B). Podesite kaiševe svaki put.

VIII. SKLAPANJE KOLICA Prilikom sklapanja kolica, spustite naslon što je više moguće, pomerite i pritisnite taster za zaključavanje koji se nalazi na ručki za roditelje (slika 13), a zatim sklopote kolica prateći strelicu (slika 14).

Održavanje kolica :Kupac je odgovoran za pravilnu montažu svih funkcionalnih elemenata kao i za sva potrebna održavanja i podešavanja kako bi kolica ostala u dobrom tehničkom stanju.

Kolica se moraju blagovremeno proveravati od potencijalnih problema. U nastavku su predstavljene značajne mere koje treba primeniti kako bi se osigurala bezbednost deteta i sprečilo skraćivanje veka trajanja proizvoda:







- Proverite čvrstoću i sigurnost svih šrafova i spojnica.
- Proverite svu opremu za blokiranje točkova i gume. Ako je potrebno zamenite ili popravite.
- Proverite da li svi sigurnosni uređaji rade ispravno, posebno glavni i dodatni pričvršćivači koji bi se trebalo slobodno kretati u bilo kom trenutku.

Ako točkovi škripe, nanesite tanak sloj silikona. Ne koristite proizvode na bazi ulja ili masti jer privlače prljavštinu, što otežava kretanje kolica.

X. ČIŠĆENJE

- Ako su delovi kolica bili izloženi slanoj vodi, isperite čistom vodom što je pre moguće.

Nemojte skladištiti i presavijati proizvod kada je mokar i nikada ga ne skladištite u vlažnim uslovima, jer to može dovesti do pojave buđi.

	Prati na temperaturi max do30°C		Ne prati. Proizvod održavati čistom krpom i blagim sapunom
	Ne izbeljivati		Ne peglati
	Ne sušiti u sušilici		Ne čistiti hemijski

